



Enderlinks: Directorio de Negocios arquitectura de extremo a extremo basado en la IA y la Confianza

Albert Ender
contacto@enderlinks.com
www.enderlinks.com

Resumen: Una forma de Democratizar el acceso a la Publicidad en Internet, debería permitir anunciarse en Internet sin el consecuente alto costo (que es el principal problema que impide que Micro y Pequeños Negocios puedan acceder), mediante la economía colaborativa y sin intermediarios, es decir sin la intervención de un tercero, a través de una conexión de extremo a extremo, reduciendo con esto el engaño o fraude, inherentes al mundo de la Publicidad. La tecnología de "Machine Learning" es parte de la solución, la conexión de Oferta y Demanda de bienes y servicios sin intermediarios es asequible, mediante un algoritmo que Clasifique y Ordene toda esa información y un Aprendizaje Automático Supervisado, por una de las partes, se puede lograr un sistema basado en la confianza de todos los implicados.

1. Introducción:

La Publicidad en Internet ha llegado a depender casi exclusivamente de las grandes empresas tecnológicas (Google, Facebook, Amazon, Alibaba, etc.) como terceros de confianza en el proceso de decidir que producto o servicio adquirir, aunque esto no garantiza estar libre de engaños o estafas. A pesar de que el sistema funciona suficientemente bien en la mayor parte de su finalidad, los micros y pequeños negocios que no tengan una página web, o sea presencia en Internet, quedarán automáticamente excluidos de una búsqueda en Google por ejemplo. Solo recordar que los micros y pequeños negocios representan casi el 70% de los empleos del mundo.

Además sufre la debilidad inherente al modelo basado en confianza. ¿Quién dice que Negocio es mejor que otro?

Es necesario, por tanto, un sistema de Publicidad basado en el Aprendizaje Automático Supervisado como factor de confianza, permitiendo que dos partes interesadas realicen Negocios directamente entre ellas, sin necesidad de un tercero de confianza, con el inherente costo que ello implica.

2. Modelo:

El sistema que más se aproxima a lograr lo que aquí arriba se describe. . .

se basa en un SaaS, Multilateral del tipo Freemium, con estructura de Directorio de Negocios.

El servicio tanto para los que se anuncian en el Directorio como los que buscan información en él, es gratuito. Sobre una plataforma digital tanto para PC, aplicación web y aplicación móvil con Tecnología PWA.

3. Registro Negocios en el Directorio (un Extremo Oferta):

Los Negocios que se deseen anunciar en el Directorio, tendrán que abrir una cuenta gratuita en www.enderlinks.com En la sección "REGISTRO". Te llegarán las claves para entrar al sistema [Usuario y Password] a tu email, con las que podrás ingresar. Ya dentro te diriges a la sección de "MI NEGOCIO", das un click y empiezas a llenar toda la información que se te pide, no olvides subir los Datos al terminar, dando click en el botón derecho inferior de la página. Esto hará subir la información a la Base de Datos de la Nube. Por cierto esta página es un CMS (Content Manager System) Sistema Administrador de Contenido y siempre podrás volver a él para hacer alguna modificación de datos. A continuación te pedirá algunas fotos o archivos de imagen de tu Logo, Imagen Corporativa, Foto de la Fachada de tu Negocio, Fotos de los productos o servicios que vendes, Fotos de precios generales, etc. Siempre dando click en el botón "SUBIR" por cada foto. Se sugiere tener listas éstas en algún directorio de la computadora PC y de preferencia de no más de 50Kbs de tamaño, para subir y bajar la información rápidamente. Después te pedirá la Dirección física del negocio, para que tus clientes sepan donde localizar tu negocio y como llegar. Después esta una sección para ofrecer CUPONES a tus clientes que es opcional, así como una foto de la promoción de la misma. Por último agregar un video de presentación de tu Negocio de menos de un minuto de duración y para dar una mayor veracidad agregar otro video

de clientes recomendado tu negocio. No olvides siempre dar click al botón SUBIR para salvar la información en la Base de datos de la Nube.



4. Registro Clientes en el Directorio (el otro Extremo Demanda):

Los clientes y Público en General que deseen usar el Directorio, tendrán que abrir una cuenta gratuita en www.enderlinks.com en tu computadora PC o en tu Dispositivo Móvil, utilizando de preferencia el Navegador de Google Chrome, En la sección "REGISTRO". (Nota: Si ya tienes tus claves, ya no te registres!) Te llegarán las claves para entrar al sistema [Usuario y Password] a tu email, con las que podrás ingresar. Y eso es todo. Si deseas recordar tus claves o no volver a escribirlas, solo marca la casilla de Recordar mis Claves al final, a la hora de escribir tu Usuario y Password y listo!

5. Mecánica de Aprendizaje del Directorio (Machine Learning):

El sistema se basa en la economía colaborativa, entre Oferta y Demanda, sin intermediarios.

Por un lado el Directorio Clasifica por Giros y Localización todos los negocios, a medida que son registrados en la Base de Datos de una manera automática. Pero aún no están ordenados de mayor a menor calificación en cuanto a producto o servicio que Ofrecen, puesto que esto le corresponde a los clientes de este Negocio.

Por otro lado el Directorio permite a los clientes de cada negocio ir calificando su experiencia de compra que va de excelente (5 estrellas), muy bueno (4 estrellas), bueno (3 estrellas), regular (2 estrellas) y malo (1 estrella) y además pregunta si ¿Le gustaría recomendarlo? (si o no) y por último le pregunta ¿Qué podría mejorar? Esto como retroalimentación al Negocio que se está Calificando. (Nota: El negocio nunca sabrá quién lo calificó). Aquí es donde el Directorio aprende automáticamente de manera supervisada por la otra parte y va ordenando ahora sí de la calificación más alta a la más baja cada negocio por su giro. Cada vez que se califica un negocio, el Directorio aprende más, lo cual permitirá hacer recomendaciones cada vez más exactas, a los posibles clientes futuros.

Por un lado unos ponen la información de sus Negocios y el otro lado los Califica, sin intermediarios, esto garantiza la imparcialidad, confianza de la información para los usuarios del Directorio.

ARQUITECTURA

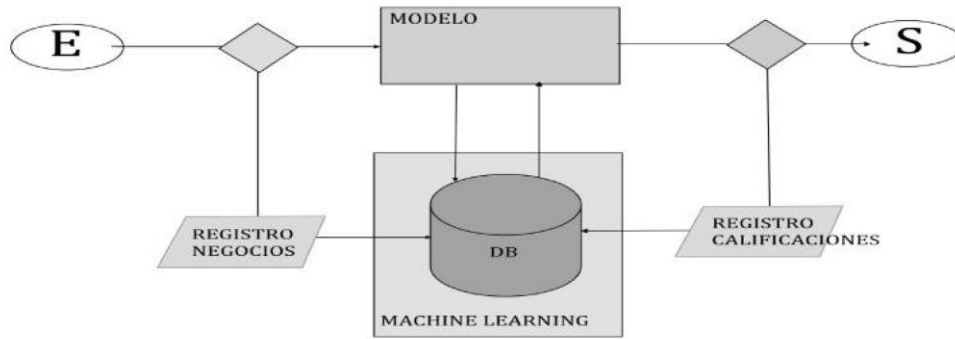

6. Red Neuronal



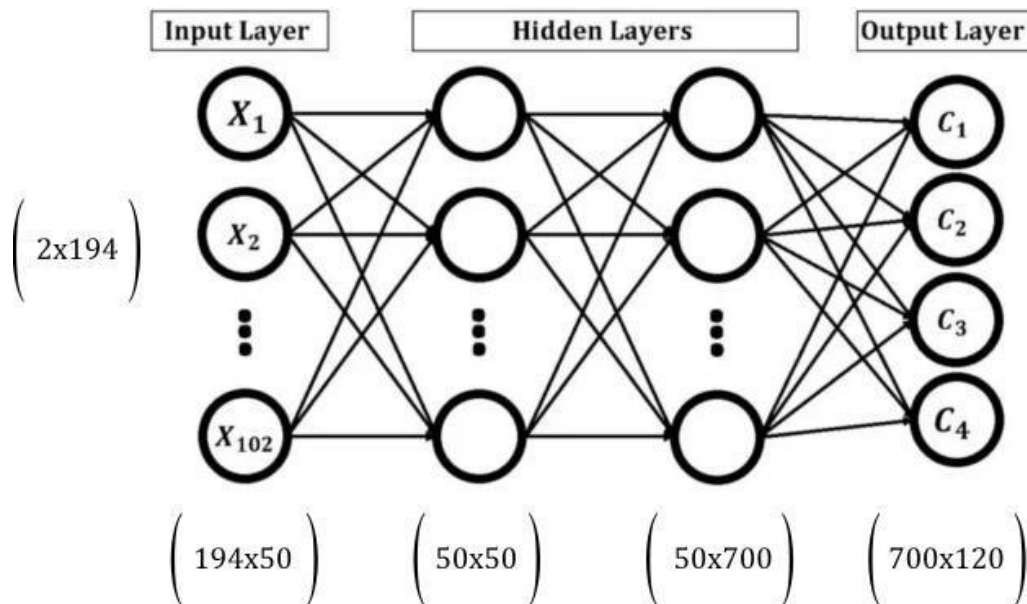



Inspiradas en el comportamiento del cerebro humano, **las redes neuronales artificiales son un campo muy importante dentro de la inteligencia artificial**. Su objetivo es tratar de buscar modelos que solucionen problemas difíciles de resolver mediante técnicas algorítmicas convencionales. Copiando este modelo (nodos, conexiones y capas) tenemos dos entradas de información, a casi 194 nodos probables, los cuales a su vez se pueden conectar a otros 50 nodos probables y estos a 700 nodos probables y estos a su vez a 120 nodos probables, dependiendo que información se esté solicitando, el algoritmo tomará una decisión sobre qué camino tomar, para llegar al resultado buscado. (Caminos probables ~ 81,480,000,000 parámetros). Cabe señalar que los nodos de cada capa pueden aumentar, puesto que no son estáticos, sino dinámicos. Esto hace al modelo más flexible, pero cada vez más complejo. Afortunadamente las operaciones se realizan en grandes servidores en la nube, dando como resultado, respuestas de ~ 1/2 segundo.



7. Uso del Directorio:

La situación más probable es el uso a través de la App móvil, para llevarlo a donde quiera que vayas. Esta puede ser instalada en el dispositivo móvil a través del navegador de Google Chrome, en www.enderlinks.com. Esperando 15 segundos hasta que aparezca un aviso que te pregunta si ¿Deseas instalar esta aplicación en la pantalla principal? A la cual contestas afirmativo. Si este aviso no aparece podemos ir al menú del Navegador, los tres puntitos en la parte superior derecha del Navegador y elegir opción de Crear un atajo en la pantalla principal y listo ! Te sales del navegador y la buscas en la pantalla principal de tu dispositivo móvil y por allí deberá estar.

Al ingresar proporcionando tus claves, te dirigirá a la página principal de la aplicación. Aquí encontrarás una serie de secciones y opciones a elegir (BOTONES que deberás dar un click para seleccionarlos), según lo que desees hacer como:

 Busca un Negocio	<p>Aquí buscarás un Negocio que provea el Producto o Servicio que necesites adquirir. Hay tres métodos: Por Clasificación (Giro) que es el más utilizado, Por Nombre (Si conoces el Nombre del Negocio) y Por Google Style (Si no tienes ni idea que Negocio buscas esta es la mejor opción). El resultado de esta búsqueda mostrará un listado de hasta 50 Negocios que cumplan con los requisitos solicitados, de manera ordenada (Ranqueada) de mayor calificación a menor. Si seleccionas algún Negocio dando click en el logotipo del mismo, te llevará a otra página de Información Relevante de ese Negocio, inclusive podrías aquí calificar este Negocio si ya conoces el producto o servicio del Negocio, yendo a la parte inferior de esta página, donde dice Califica este Negocio. (Si ya lo ha calificado anteriormente, no podrá volver a calificarlo). Finalmente dando click nuevamente en el logotipo, te llevará a una página web del Negocio. Aquí encontrarás toda la información del mismo y maneras de cómo hacer contacto.</p>
 Es Tendencia	<p>Aquí podrás ver todos los negocios más buscados o solicitados en tu ciudad. Lo más probable es que estén ofreciendo alguna promoción. Te da un panorama de cómo están los negocios en tu ciudad o si tu negocio está despegando o no.</p>
 Nuevos Negocios	<p>Aquí podrás ver los nuevos negocios que se han registrado en el Directorio o son Nuevos.</p>
 X Calificar: 0	<p>Aquí indica si has utilizado un CUPÓN de algún Negocio, aquí el Directorio te recordará calificarlo. Con tu colaboración lo harás más grande y confiable.</p>
 Super Ofertas: 0	<p>Aquí verás si hay algún CUPÓN (OFERTA) de algún Negocio en tu Ciudad, para que lo aproveches.</p>
 Mis Cupones: 0	<p>Aquí se guardarán los cupones que desees utilizar en el futuro, como un monedero, para recordártelos y tenerlos a la mano.</p>
 Empleos: 0	<p>Aquí se mostrarán los empleos que se estén solicitando en tu comunidad, por si estas necesitando trabajo. Nota: Este es un servicio adicional, tu puedes Ofrecer Empleo para tu Negocio de manera gratuita, en la aplicación Web.</p>
 Clasificados: 0	<p>Aquí se mostrarán los avisos clasificados que hay en tu comunidad, por si te interesa algo de aquí. Nota: Este es un servicio adicional, tu puedes poner avisos clasificados de manera gratuita también, en la aplicación Web.</p>



Estadísticas/Negocio

Si tienes un Negocio registrado en el Directorio, podrás ver aquí los KPI más importantes en Gráficas como por ejemplo número de visitas a tu negocio en el mes, número de conversiones en el mes, etc. Esto te indicará si tu campaña de marketing está teniendo tracción o no. Si tus cupones están funcionando o no.

Por último tenemos una sección de "Viajero" (Exploración) que facilita buscar los negocios más solicitados a la hora de viajar de una ciudad a otra, como medios de transporte, lugares para hospedarse, lugares donde ir a comer, lugares para reparar el coche, lugares para emergencias, lugares para divertirse, lugares para ir de compras, lugares que conocer, etc. Claro está, que primero tendrás que cambiar de Ciudad en el Directorio!

La ciudad que tiene el Directorio es por default la misma del Usuario cuando se Registró, así que para cambiarla debes dar un click en donde aparece el nombre de la ciudad en el Directorio y seguir las instrucciones, seleccionas la nueva ciudad y listo!

Exploración:

 Transporte	 Hospedaje	 Comidas	 Auto
 Salud	 Entretenimiento Y Diversión	 Compras	 Turismo

8. Incentivos:

Dado que partimos del hecho en una economía colaborativa (el Directorio adopta esta tendencia), todos los interesados participan en cierta medida y todos deben obtener algún valor a cambio, como puede ser un ahorro en tiempo, dinero o esfuerzo, como un estímulo del su uso.

Para los Productores del contenido (Oferta), el Directorio provee una forma de anunciar sus productos o servicios en Internet, en una App, de manera gratuita. El CMS es muy fácil e intuitivo y rápido, generando una página web, sin la intervención de un tercero, para lograr tener una presencia en Internet. Promocionar sus productos o servicios por medio de CUPONES nunca había sido tan fácil. Anunciarse en el Directorio mediante el uso de una Video Presentación, es algo nunca antes visto.

Llevar la estadísticas de tu Negocio como Visitas a tu Página y Conversiones, no tiene precio.

Para los consumidores (Demanda), se provee un Directorio de uso gratuito basado en la confianza, es decir mediante la retroalimentación que damos al Calificar un Negocio, no solo le informamos que mejorar, sino que al hacerlo, vamos llegando a un consenso respecto a ese Negocio (Rating), lo cual servirá como recomendación a futuros clientes, disminuyendo en gran medida el engaño o fraude que pudiera haber en una transacción. Otro beneficio de utilizar el Directorio es aprovechar los descuentos que ofrecen los Negocios por medio de CUPONES. Así también la sección de buscar Empleo como ayuda a la comunidad y ver los Anuncios Clasificados.

9. Privacidad:

Todos sabemos lo importante y delicado que es la privacidad en Internet, las grandes empresas tecnológicas basan su Publicidad en la recolección de datos personales, para hacer una mejor segmentación. Muy pocos ven las consecuencias que con ello acarrearán a la larga como por ejemplo la "Pérdida de Libertad".



En el Directorio le damos la vuelta a este problema, no recolectando datos personales. Porque nuestro modelo se basa en las necesidades reales de sus usuarios consumidores, cuando un prospecto usa el Directorio, es porque desea satisfacer una necesidad, ya trae en su mente lo que necesita, ya ha decidido qué necesita (no necesita convencerse de que quiere un producto o servicio que no necesita, que aparece de repente cuando navega por Internet), solo le toca buscar al mejor proveedor, que es lo que mejor sabe hacer Enderlinks.

10. Conclusión:

El Valor de la Confianza en los consumidores no está asegurada a la hora de adquirir un bien o servicio, porque el control lo tienen las Grandes Empresas de Publicidad. La Publicidad en Internet es Costosa y no Garantiza estar libre de engaño o fraude. Hemos propuesto un sistema para realizar Publicidad en Internet de manera gratuita sin depender de un tercero. Pero este sistema estaría incompleto sino se garantiza estar libre de engaño o fraude que es inherente en la Publicidad de ahora. Para resolver esto, hemos propuesto el uso de una rama de la Inteligencia Artificial, el Aprendizaje Automático Supervisado para prevenir precisamente la publicidad engañosa, junto con la economía colaborativa, que llegó para quedarse, podemos lograr que el control de decisión se vuelva al consumidor. Cualesquiera reglas e incentivos necesarios pueden ser aplicados con este mecanismo de colaboración y consenso. Por un negocio socialmente responsable. Por un Mundo más Justo!